



LAVERDA-Club Schweiz

Jörg Strehler 078 850 74 74
Markus Erni 079 573 90 84
Binzhaldenstrasse 36
5726 Unterkulm
Email: praesi@laverdaclub.ch

Unterkulm, 21. November 2025

Freuden und Leiden eines LAVERDA Stromkäfers Teil 5

Die elektronische Zündung - wie die Stromkäfer in der Zündspule den „Druck“ erhöhen und warum sie an der „richtigen Kerze“ zum „richtigen Zeitpunkt“ als Funke überspringen.

Kennt ihr das? Die 1200 er startet auf den ersten dreh, sie läuft, dass es eine Freude ist. Während der Fahrt stellt sie plötzlich ab. Ein Stirnrnzeln später und kaum den Starterknopf berührt läuft sie wieder. Bis zum nächsten schlagartigen abstellen. Willkürlich – irgendwann – irgendwo – selbstverständlich im dümmsten Moment am dümmsten Ort.

Das «harte» abstellen riecht nach Zündung bzw. aus einem Gefühl heraus habe ich die noch original verbaute elektronische-Bosch-Zündung verdächtigt. Nur wie kann der Verdacht bestätigt werden? Und wenn es wirklich die Zündung ist, wie unterscheide ich ob es die Zündspule, das Steuergerät, der induktive Geber oder einfach nur das Zündschloss ist. Was ich gemacht habe, ausser mit Peter telefoniert und wie ich über die Störungursache gestolpert bin, erzähle ich im Einstieg.

Danach übernimmt Louis Metzger. Er erklärt uns den Unterschied der diversen elektronischen LAVERDA-Zündungen BTZ, HKZ usw. und wie sie der LAVERDA-Fahrer mit einfachen Mitteln prüfen kann.

Im Hintergrund sitzen die alten Hasen und lassen uns an ihrem Erfahrungsschatz teilhaben. Hinweis: beim Zuhören kann man schlauer werden, solange man selber redet kommt nichts neues dazu 😊.

Wir treffen uns am **6. Dezember 2025** in der LAVERDA-Werkstatt von Peter in der Unterdorfstrasse 2, **ab 09:00 Uhr** (Kaffee ist bereit, Gipfeli mitnehmen) in **5445 Eggenwil** bei Bremgarten AG. Kursstart ist um 09:30 Uhr. Bitte meldet euch kurz via Chat oder per E-Mail bei mir an. m.erni@gmx.ch. Wir können so besser den Bratwurst-/Brot- Bedarf ermitteln.

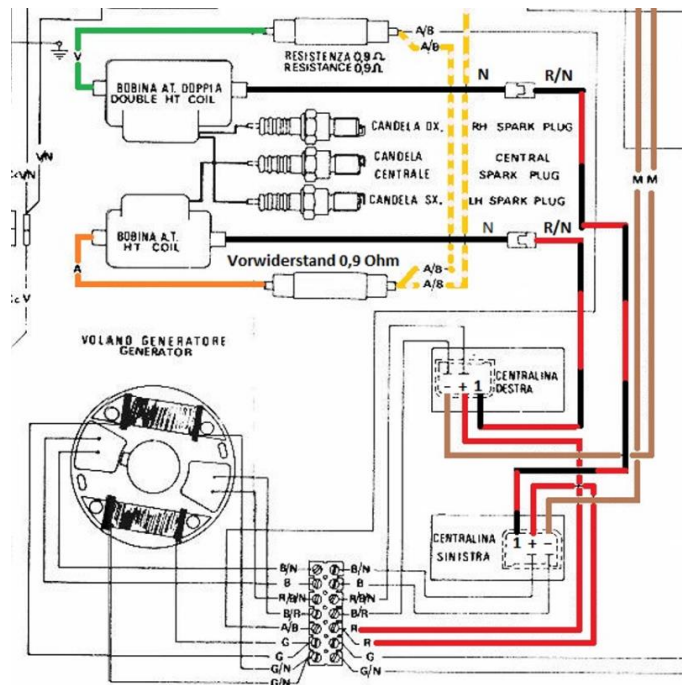

En gueti Zyt, wir sehen uns in Eggenwil
Peter, Rolf, Louis & Markus